

**MANUALE D'ISTRUZIONI
Flussostati Serie PLJ e PLJ EN**
1. DESCRIZIONE

I Flussostati PLJ e PLJ EN sono dispositivi per il controllo del flusso di liquidi.

Il Flussostato PLJ è disponibile con connessione 1" NPT-M o 1" GAS-M.

Il Flussostato PLJ EN è disponibile con connessione 1" GAS-M. Inoltre il Flussostato PLJ EN è conforme alla norma EN 12259-5:2003 «Installazioni fisse antincendio Parte 5 - Rilevatori di passaggio di acqua».

2. CARATTERISTICHE TECNICHE

	Serie PLJ	Serie PLJ EN
Materiale parti metalliche	Acciaio Inox	Acciaio Inox conforme norma EN-12259-5
Massima pressione d'esercizio	25 bar	25 bar
Limiti di temperatura dell'ambiente	-20 °C / 85 °C	-20 °C / 85 °C
Limiti di temperatura del fluido	-30 °C / 120 °C	-30 °C / 120 °C
Grado di protezione	IP65	IP65
Materiale set palette	Acciaio Inox	Acciaio Inox conforme norma EN-12259-5
Materiale custodia	ABS	Alluminio Verniciato
Pressacavi	M14	M20
Contatto	Micro-switch SPDT 15 (8A) 24/250 VAC	Micro-switch SPDT 15A 125/250 VAC - 5A 24 VDC

3. COLLEGAMENTI ELETTRICI

Il contatto COM-NC chiude, al valore di taratura, quando il flusso aumenta.

Il contatto COM-NO apre, al valore di taratura, quando il flusso diminuisce.

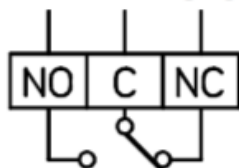
SPDT VERSION

No = Normally Open

C = Common

Nc = Normally Close

4. INSTALLAZIONE

I Flussostati PLJ e PLJ EN possono essere montati in qualsiasi posizione.

La freccia deve essere orientata nella direzione del flusso.

In caso di montaggio con tubazioni verticali bisogna rieffettuare la taratura dello strumento per compensare il peso delle palette.

Installare lo strumento in un tratto rettilineo della tubazione, con assenza di filtri, valvole ecc. e lungo almeno cinque volte il suo diametro, sia a monte che a valle.

Lo strumento è fornito corredato di n° 5 palette. Le palette, se necessario, possono essere tagliate in rapporto al diametro interno della tubazione.

DIMENSIONI PALETTA

TABELLA PORTATE

Ø Tubazione	Min regolazione (m3/h)	Max regolazione (m3/h)
1"	0.6 (1)	1.9 (2)
1 ¼"	0.8 (1.3)	2.8 (3)
1 ½"	1.1 (1.7)	4.1 (4.4)
2"	2.2 (3.1)	6.1 (6.6)
2 ½"	2.8 (4.1)	7.3 (7.8)
3"	4.3 (6.2)	11.4 (12)
4"	6.1 (8.4)	17.3 (18.4)
5"	9.3 (12.9)	25.2 (26.8)
6"	12.3 (16.8)	30.7 (32.7)
8"	38.6 (46.6)	90.8 (94.2)

I dati tra parentesi riportati nella tabella si riferiscono a valori in chiusura, mentre dati fuori parentesi si riferiscono a valori di apertura.

I flussostati sono tarati in fabbrica al valore minimo di scatto.

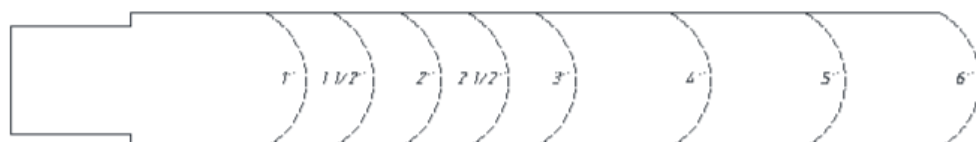
Ruotando in senso orario la vite di regolazione posta all'interno della custodia il valore di apertura aumenta.

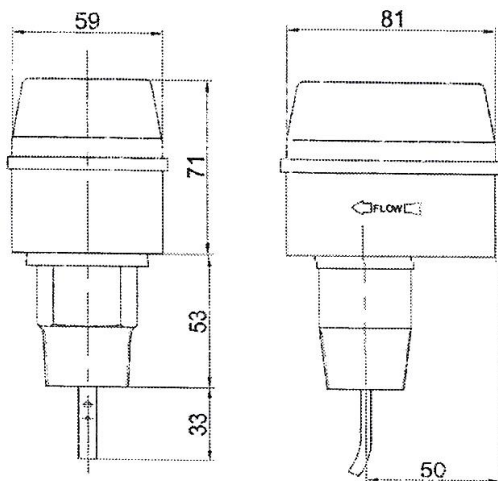
Flussostato PLJ

Flussostato PLJ EN
